



# SimpleSway<sup>®</sup>LX with Multi-Direction

Owner's Manual • Manuel d'utilisateur  
• Manual del propietario



[www.gracobaby.com](http://www.gracobaby.com)  
[www.gracobaby.ca](http://www.gracobaby.ca)

**1 WARNING • MISE EN GARDE  
• ADVERTENCIA**

*Pages • Páginas 4-12*

**2 Features • Caractéristiques  
• Características**

*Pages • Páginas 13-14*

**2-A Parts list • Liste des pièces • Lista de las piezas**

**2-B Features • Caractéristiques du produit • Características**

**3 Assembly • Assemblage  
• Ensamblaje**

*Pages • Páginas 15-24*

**3-A Seat Assembly • Montage du siège • Ensamblaje del asiento**

**3-B Assembling Swing Frame • Montage du cadre de la balançoire  
• Ensamblaje del armazón del columpio**

**3-C Installing Seat • Installation du siège • Instalación del asiento**

**3-D Assembling Mobile • Montage du mobile • Cómo armar el móvil**

## **4 Use • Utilisation • Uso**

*Pages • Páginas 25-38*

- 4-A To Adjust Seat Positions • Réglage de la position du siège  
• Cómo ajustar la posición del asiento
- 4-B To Secure Child • Pour installer votre enfant en toute sécurité  
• Cómo sujetar al niño
- 4-C Installing Batteries (not included) • Installation des piles (non comprises) • Instalación de las pilas (no se incluyen)
- 4-D To Use Wall Plug • Utilisation de la prise murale • Cómo usar un tomacorriente de la pared
- 4-E Starting Swing (6 Speed) • Démarrage de la balançoire (6 vitesses) • Activación del columpio (6 velocidades)
- 4-F To Use Vibration • To Use Vibration • Cómo usar la vibración
- 4-G Problem Solving • Dépannage • Solución de problemas

## **5 Care • Entretien • Cuidado**

*Pages • Páginas 39-40*

- 5-A Care and Maintenance • Soins et entretien  
• Atención y mantenimiento
- 5-B Replacement Parts • Warranty Information (USA)  
Pièces de rechange • Renseignements sur la garantie (au Canada)  
Piezas de repuesto • Servicio de la garantía (EE.UU.)
- 5-C Product Registration (USA) • Inscription de votre produit (au Canada) • Registro del producto (EE.UU.)

# WARNING

**Failure to follow these warnings and the assembly instructions could result in serious injury or death.**

- **PLEASE SAVE OWNER'S MANUAL FOR FUTURE USE.**
  - **This product requires adult assembly. Follow assembly instructions carefully.** If you experience any difficulties, please contact the Customer Service Department.
  - **To prevent serious injury or death from INFANTS falling or being strangled in straps:**
    - Always secure infant in the restraint system provided. After fastening buckles, adjust belts to get a snug fit around your infant.
    - Never leave infant unattended in swing.
    - Discontinue use of swing when infant attempts to climb out (approximately 9 months) or reaches 30 lb (13.6 kg).
    - Never carry swing with infant in it.
- STRANGULATION HAZARD:**
- **DO NOT** suspend strings over the product or attach strings to toys.
  - **DO NOT** place product in any location where there are cords, such as window blind cords, drapes, phone cords, etc.
  - Strings can cause strangulation. **DO NOT** place items with a string around your child's neck, such as hood strings or pacifier cords.
  - **DO NOT USE THIS PRODUCT** if it is damaged or broken.
  - **DO NOT** place product near water and moisture. Do not use the product near possible wet areas, such as a bathtub, shower, wash basin, sink, laundry tub, swimming pool, wet basement, etc.
  - **DO NOT** use the AC adapter if it has been exposed to liquids, has been dropped, or is damaged.
  - Protect the power cord. Place it so it is not walked on or pinched by furniture or other items.
  - **DO NOT** use with an extension cord.
  - Use only power cord provided.

# **WARNING**

## **FOR SAFE BATTERY USE:**

Keep the batteries out of children's reach.

Any battery may leak battery acid if mixed with a different battery type, if inserted incorrectly (put in backwards) or if all batteries are not replaced or recharged at the same time. Do not mix old and new batteries. Do not mix alkaline, standard (carbon-zinc) or rechargeable (nickel-metal hydride, nickel-cadmium) batteries.

Any battery may leak battery acid or explode if disposed of in fire or an attempt is made to charge a battery not intended to be recharged. Never recharge a cell of one type in a recharger made for a cell of another type.

Discard leaky batteries immediately. Leaky batteries can cause skin burns or other personal injury. When discarding batteries, be sure to dispose of them in the proper manner, according to your state and local regulations.

Remove batteries before storing product for a prolonged period of time. Batteries left in the unit may leak and cause damage.

Recommended type batteries—alkaline disposables, 5-D (LR20-1.5V) (not included). NEVER mix battery types. Change batteries when product ceases to operate satisfactorily.

## **WARNING**

Changes or modifications to this unit not expressly approved by the party responsible for compliance could void the user authority to operate the equipment.

This device complies with part 15 of the FCC Rules. Operation is subject to the following two conditions: (1) This device may not cause harmful interference, and (2) this device must accept any interference received, including interference that may cause undesired operation.

**NOTE:** This equipment has been tested and found to comply with the limits for a Class B digital device, pursuant to Part 15 of the FCC Rules. These limits are designed to provide reasonable protection against harmful interference in a residential installation. This equipment generates, uses and can radiate radio frequency energy and, if not installed and used in accordance with the instructions, may cause harmful interference to radio communications.

However, there is no guarantee that interference will not occur in a particular installation. If this equipment does cause harmful interference to radio or television reception, which can be determined by turning the equipment off and on, the user is encouraged to try to correct the interference by one or more of the following measures:

- Reorient or relocate the receiving antenna.
- Increase the separation between the equipment and receiver.
- Connect the equipment into an outlet on a circuit different from that to which the receiver is needed.
- Consult the dealer or an experienced radio/TV technician for help.

This Class B digital apparatus meets all requirements of the Canadian Interference-Causing Equipment Regulations. CAN ICES-3 (B) /NMB-3 (B).

# ! MISE EN GARDE

**Manquer de suivre ces avertissements et les instructions peut entraîner de sérieuses blessures ou un décès.**

- **PRIÈRE DE CONSERVER CE MANUEL D'UTILISATION POUR ÉVENTUELLEMENT S'Y RÉFÉRER.**
- **CE PRODUIT DOIT ÊTRE ASSEMBLÉ PAR UN ADULTE. Suivre les directives de montage avec soin.** En cas de problème, communiquer avec notre service à la clientèle.
- **POUR ÉVITER LES BLESSURES GRAVES OU LA MORT DES BÉBÉS QUI TOMBENT OU QUI S'ÉTRANGLENT DANS LES COURROIES:**
  - Toujours attacher le bébé dans le dispositif de retenue fourni. Après avoir attaché les boucles, régler les ceintures pour qu'elles s'ajustent parfaitement au corps du bébé.
  - Ne jamais laisser l'enfant sans surveillance dans la balançoire.
  - Cesser l'utilisation de cette balançoire lorsque le bébé tente d'en sortir (à environ 9 mois) ou qu'il atteint 13,6 kg (30 livres).
  - Ne jamais transporter la balançoire quand le bébé s'y trouve.
- **RISQUE DE STRANGULATION :**
  - NE PAS suspendre de cordons au-dessus de ce produit ni fixer de cordons aux jouets.
  - NE PAS placer ce produit près d'un endroit où se trouvent des cordons, comme les cordons de stores, rideaux, appareils téléphoniques, etc.
  - Les cordons peuvent causer la strangulation. NE PAS mettre d'objets munis d'un cordon autour du cou d'un enfant, dont les cordons d'un capchon ou le cordon d'une sucette.
  - **NE PAS UTILISER CE PRODUIT** si'il est endommagé ou brisé.
  - NE PAS exposer ce produit à l'eau ou à l'humidité. Ne pas utiliser ce produit à proximité d'endroits qui peuvent être mouillés, comme une baignoire, une douche, une cuvette, un évier, un bac à lessive, une piscine, un sous-sol humide, etc.
  - **NE PAS** utiliser l'adaptateur de courant alternatif s'il a été exposé à du liquide, échappé ou endommagé.
  - Protéger le cordon d'alimentation. Placer de manière à ce qu'on ne puisse le piétiner ou l'accrocher avec les meubles ou d'autres objets.
  - **NE PAS** brancher avec une rallonge.
  - Utiliser uniquement le cordon d'alimentation fourni.

# ⚠ MISE EN GARDE

## UTILISATION SURE DES PILES :

Conserver les piles hors de la portée des enfants.

Toutes les piles peuvent produire des fuites d'acide si on mélange différents types de piles, si on les insère incorrectement (à l'envers) ou si les piles ne sont pas toutes remplacées ou rechargées en même temps. Ne pas utiliser ensemble des piles neuves et usagées. Ne pas mélanger des piles alcalines et régulières (carbone-zinc) ou rechargeables (hydrure métallique de nickel, nickel-cadmium).

Toutes les piles peuvent produire des fuites d'acide ou exploser si on les jette au feu ou si on tente de recharger une pile non rechargeable.

Ne jamais recharger de piles d'un type dans un chargeur conçu pour un autre type.

Jeter immédiatement toute pile qui coule. Les piles qui coulent peuvent causer des brûlures cutanées et d'autres blessures. Les piles doivent être mises aux rebuts selon la méthode approuvée, dans le respect des lois et règlements provinciaux ou locaux.

Retirer les piles avant de ranger le produit pendant une période prolongée. Les piles laissées dans l'appareil peuvent couler et causer des dommages.

Type de piles recommandées : alcalines jetables, format 5-D (LR20 - 1,5 V) (non comprises). NE JAMAIS utiliser ensemble des piles de types différents. Remplacer les piles lorsque l'appareil ne fonctionne plus de manière satisfaisante.



# ⚠ MISE EN GARDE

Toute modification non dûment autorisée risque d'annuler le privilège de l'utilisateur de se servir de l'appareil.

Cet appareil est conforme à la partie 15 des Règles de la FCC. Son fonctionnement est soumis aux deux conditions suivantes : (1) cet appareil ne doit pas causer d'interférences nuisibles, et (2) cet appareil doit accepter toute interférence reçue, y compris du type pouvant créer un fonctionnement indésirable.

REMARQUE : ce matériel a été testé et déclaré conforme aux limites pour un appareil numérique de classe B, en vertu de la Partie 15 des Règles FCC. Ces limites ont pour objet d'offrir une protection raisonnable contre le brouillage préjudiciable dans une installation résidentielle. Cet appareil produit, utilise et émet de l'énergie des fréquences radio. S'il n'est pas installé et utilisé conformément à ces consignes, il peut occasionner des interférences nuisibles aux communications radio.

Cependant, il n'y a aucune garantie qu'il ne se produira pas d'interférences dans une installation en particulier. Si ce matériel provoque un brouillage préjudiciable à la réception radio ou de télévision, ce qui peut être établi en coupant et en rallumant l'appareil, il est conseillé d'essayer de corriger ce brouillage par l'une ou plusieurs des mesures suivantes :

- Réorienter ou déplacer l'antenne réceptrice.
- Augmenter la distance entre l'appareil et le récepteur.
- Brancher l'appareil dans un circuit différent de celui du récepteur.
- Obtenir l'aide du revendeur ou d'un technicien de radio/TV compétent.

Ce dispositif numérique de classe B répond aux exigences de la réglementation du Canada relative aux équipements causant des interférences. CAN ICES-3 (B) /NMB-3 (B).

# ! ADVERTENCIA

**No observar estas advertencias y las instrucciones de armado podría resultar en lesiones serias o la muerte.**

• **POR FAVOR, GUARDE EL MANUAL DEL USUARIO PARA USO FUTURO.**

• **ESTE PRODUCTO REQUIERE QUE LO ARME UN ADULTO.**

Siga detenidamente las instrucciones del armado. Si experimenta alguna dificultad, por favor, comuníquese con el Departamento de Servicio al Cliente.

• **PARA PREVENIR SERIAS LESIONES O LA MUERTE DEBIDO A LA CAÍDA DEL BEBÉ O EL ESTRANGULAMIENTO CON LAS CORREAS:**

- Asegure siempre al bebé con el sistema de seguridad provisto. Luego de sujetar las hebillas, ajuste los cinturones para lograr un calce apretado alrededor de su bebé.
- Nunca deje al bebé sin atender en el columpio.
- Deje de usar el columpio cuando el bebé intente salir (aproximadamente a los 9 meses) o cuando pese 30 libras (13.6 kg).
- Nunca transporte el columpio con el bebé sentado.

**PELIGRO DE ESTRANGULACIÓN:**

- NO suspenda cordones sobre el producto ni ponga cordones en los juguetes.

• No ponga el producto en ningún lugar donde haya cordones, tales como cordones de persianas, cortinas, teléfonos, etc.

• Los cordones pueden causar la estrangulación. NO ponga artículos con un cordón alrededor del cuello del niño, como por ejemplo los cordones de una capucha o de un chupete.

• **NO USE ESE PRODUCTO** si está dañado o roto.

• **NO** ponga el producto cerca del agua o humedad. No use el producto cerca de posibles lugares húmedos, tales como bañera, ducha, lavadero, fregadero, lavarropa, piscina, sótano húmedo, etc.

• **NO** use el adaptador de corriente alternada si ha estado en contacto con líquidos, se ha caído o está dañado.

• Proteja el cordón eléctrico. Póngalo de manera que nadie lo pise ni quede apretado entre muebles u otros artículos.

• **NO** lo use con un cordón de extensión.

• Use solamente el cordón eléctrico provisto.

# ADVERTENCIA

## **PARA UN USO SEGURO DE LAS PILAS:**

Mantenga las pilas lejos del alcance de los niños.

Cualquier pila puede perder ácido si se mezcla con un tipo de pila diferente, si se la coloca de manera incorrecta (puesta al revés) o si todas las pilas no se cambian o recargan al mismo tiempo. No mezcle pilas nuevas y viejas. No mezcle pilas alcalinas, comunes (carbono-zinc) o recargables (níquel-hidruro metálico, níquel-cadmio).

Cualquier pila puede perder ácido o explotar si se la desecha en el fuego o se trata de cargar una pila que no debe ser recargada.

Nunca recargue una pila de un tipo en un cargador hecho para una pila de otro tipo.

Deseche inmediatamente las pilas con pérdidas. Las pilas con pérdidas pueden causar quemaduras en la piel u otras lesiones personales. Cuando desecha las pilas, asegúrese de desecharlas de la manera correcta, según las disposiciones locales y de su estado.

Saque las pilas antes de guardar el producto durante un período prolongado de tiempo. Las pilas que quedan en la unidad pueden perder y causar daños.

Pilas recomendadas: alcalinas desechables, tamaño 5-D (LR20-1.5V) (no se incluyen). NUNCA mezcle pilas de distintos tipos. Cambie las pilas cuando el producto deje de funcionar satisfactoriamente.

# ! ADVERTENCIA

Los cambios o modificaciones no expresamente aprobados por la parte responsable del cumplimiento podrían anular la autoridad del usuario para usar el equipo.

Este dispositivo cumple con la parte 15 de las Normas de la Comisión Federal de Comunicaciones (FCC por sus siglas en inglés). El funcionamiento está sujeto a las dos condiciones siguientes: (1) Este dispositivo no debe causar interferencia peligrosa y (2) este dispositivo debe aceptar cualquier interferencia recibida, incluyendo interferencia que pudiera causar un funcionamiento inadecuado.

NOTA: Este equipo ha sido probado y se ha determinado que cumple con los límites de un dispositivo digital Clase B, según la Parte 15 de las normas de la FCC. Se han establecido estos límites para proporcionar una protección razonable contra la interferencia peligrosa en una instalación residencial. Este equipo genera, usa y puede emitir energía de radiofrecuencia y si no se lo instala y usa de acuerdo a las instrucciones, podría causar interferencias peligrosas con las comunicaciones de radio.

Sin embargo, no existe garantía de que no ocurrirá la interferencia en una instalación particular. Si este equipo causa interferencia peligrosa a la recepción de radio o televisión, lo que se puede determinar al encender y apagar el equipo, se sugiere al usuario que trate de corregir la interferencia a través de una o más de las siguientes medidas:

- Vuelva a orientar o ubicar la antena del receptor.
- Aumente la separación entre el equipo y el receptor.
- Conecte el equipo a un tomacorriente en un circuito diferente del que necesita el receptor.
- Consulte al vendedor o a un técnico experimentado de radio y televisión para recibir ayuda.

Este aparato digital Clase B cumple todos los requisitos de las Reglamentaciones Canadienses de Equipamientos que Causan Interferencia. CAN ICES-3 (B) /NMB-3 (B).

## 2-A Parts list • Liste des pièces • Lista de las piezas

This model may not include some features shown below.

**Check** that you have all the parts for this model **BEFORE** assembling your product. If any parts are missing, call Customer Service.

**Tools required:**  
Flathead Screwdriver

Ce modèle pourrait ne pas inclure certaines caractéristiques illustrées ci-dessous.

**S'assurer** que vous avez toutes les pièces pour ce modèle **AVANT** d'assembler ce produit. S'il manque des pièces, communiquer avec notre service à la clientèle.

**Outils nécessaires :**  
Tournevis à tête plate

Este modelo podría no incluir algunas de las características que se indican a continuación.

**Verifique** que tiene todas las piezas de este modelo **ANTES** de armar su producto. Si falta alguna pieza, llame a Servicio al Cliente.

**Herramientas requeridas:**  
Destornillador plano

### ALL MODELS • TOUS MODÈLES • TODOS LOS MODELOS

Seat Assembly • Module du siège • Ensamblaje del asiento

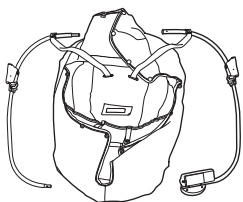

Leg Assembly  
Module de patte  
Ensamblaje de la pata

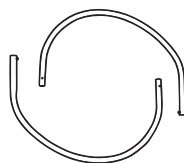

Accessories  
Accessoires  
Accesorios

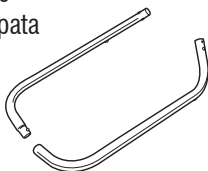
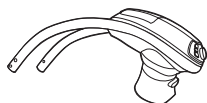

Styles vary  
Les modèles  
peuvent varier

3X



Los estilos varían

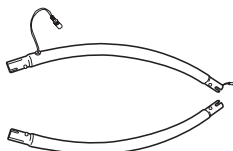
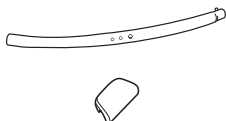

### Features on Certain models • CARACTÉRISTIQUES DE Certains modèles • Características en Ciertos modelos



## 2-B Features on Certain Models • Caractéristiques de certains modèles • Características de ciertos modelos

DO NOT use any other accessories with this product.

NE PAS UTILISER d'autres accessoires avec ce produit.

NO use ningún otro accesorio con este producto.

### Head support • Appui-tête • Apoyacabeza

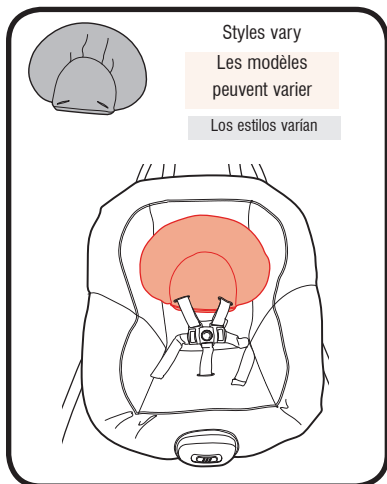

Only use this head support on this swing. Never use this head support on any other product.

Utiliser uniquement cet appui-tête avec cette balançoire. Ne jamais utiliser cet appui-tête avec un autre produit.

Use este apoyacabeza solamente en este columpio. Nunca use este apoyacabeza en ningún otro producto.

### 3-A Seat Assembly

- Montage du siège
- Ensamblaje del asiento

1. Make sure seat frame straps are not twisted or wrapped around the metal tubs.

1. S'assurer que les courroies du cadre du siège ne sont pas tordues ou enroulées autour des tubes de métal.

1. Asegúrese de que las correas del armazón del asiento no estén dobladas ni envueltas alrededor de los tubos de metal.

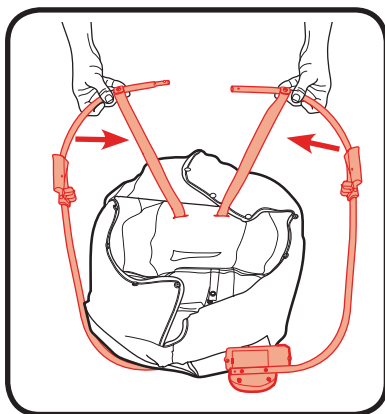

2. Attach seat frame at the top of seat.

2. Fixer le cadre du siège au sommet du siège.

2. Sujete el armazón del asiento a la parte de arriba del asiento.

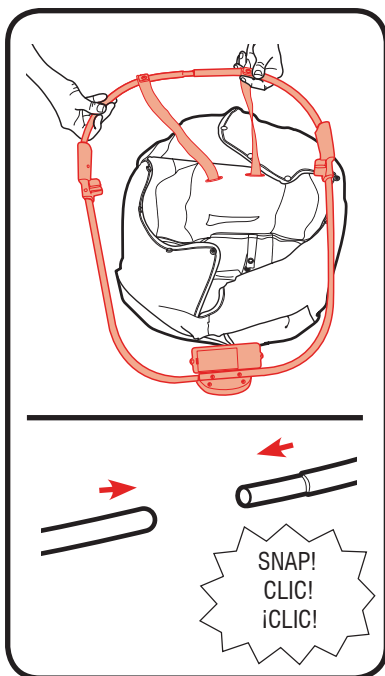

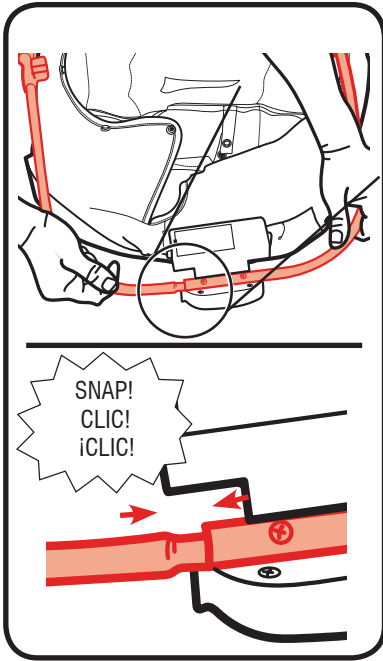

3. Attach seat frame at the bottom of seat.
3. Fixer le cadre du siège en bas du siège.
3. Sujete el armazón del asiento a la parte de abajo del asiento.

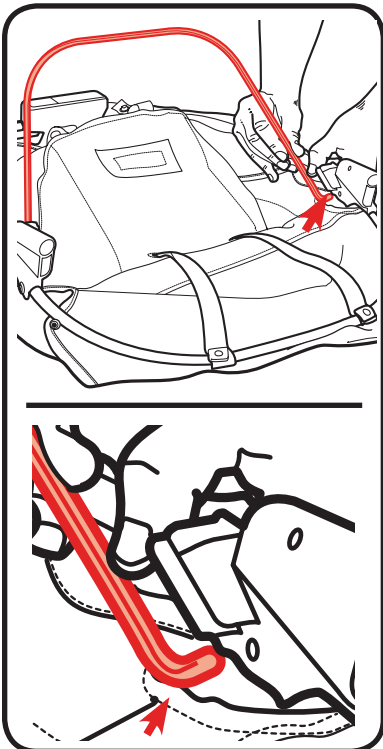

4. Insert seat wire into the wire hole and channel on both sides.
4. Insérer la tige du siège dans les trous et sillons situés des deux côtés du siège.
4. Inserte el alambre del asiento en el agujero y canal del alambre en ambos costados.



5. Insert the top of seat frame into seat pad.

5. Insérer le sommet du siège dans le coussin.

5. Inserte la parte de arriba del armazón del asiento en la almohadilla del asiento.

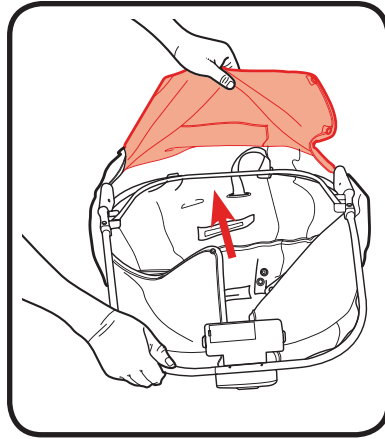

6. Wrap the pad around the bottom seat frame.

6. Entourer la partie inférieure du cadre du siège avec le coussin.

6. Envuelva la almohadilla alrededor del armazón del asiento de abajo.

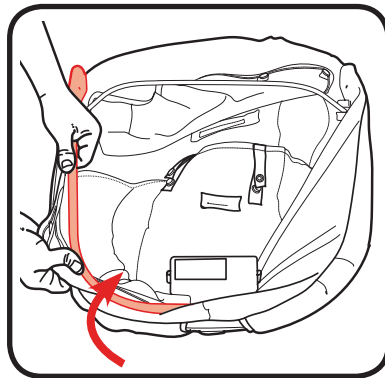

**3 Assembly**  
• Assemblage  
• Ensamblaje

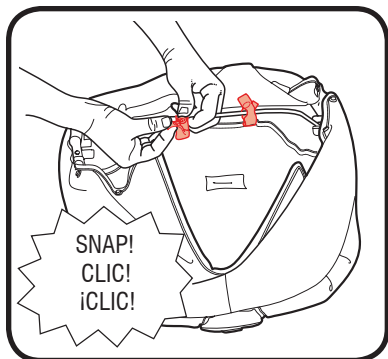

7. Attach the seat pad to the seat wire as shown.
7. Fixer le coussin du siège à la tige du siège, tel qu'illustré.

7. Sujete la almohadilla del asiento al alambre del asiento como se indica.

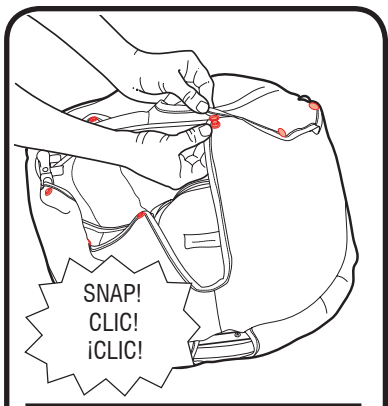

8. Working from the outside in, snap the seat pad around the seat wire as shown.

8. À partir de l'extérieur en allant vers l'intérieur, fixer le coussin du siège autour de la tige du siège à l'aide des attaches à pression, tel qu'illustré.

8. Trabajando desde afuera hacia adentro, trabe la almohadilla del asiento alrededor del alambre del asiento como se indica.

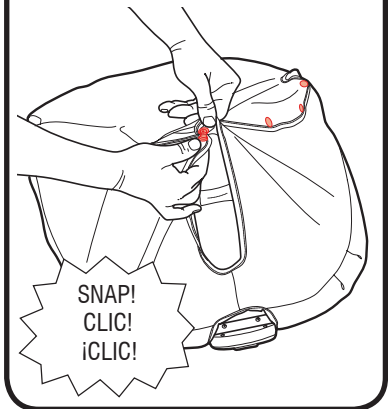

### 3-B Assembling Swing Frame

- Montage du cadre de la balançoire
- Ensamblaje del armazón del columpio

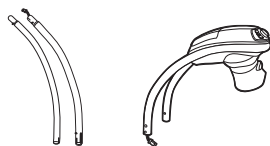

1. Place carton on ground. Lay unit down as shown. Plug wires together as shown and insert wires inside tube.

1. Placer le carton sur le sol. Disposer le module sur le sol tel qu'illustré. Brancher les câbles ensemble tel qu'illustré et les insérer dans le tube.

1. Ponga la caja en el piso. Ponga la unidad en el piso como se indica. Enchufe los alambres como se indica y póngalos en el interior del tubo.

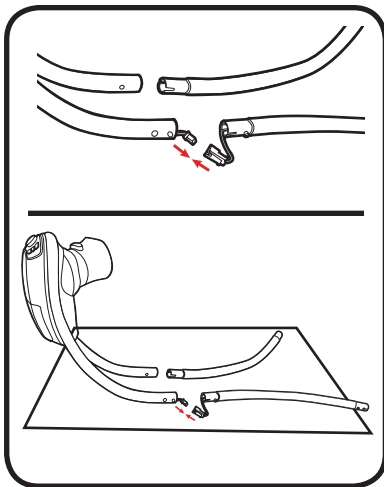

2. Insert motor housing tubes to leg tubes as shown.

2. Insérer le boîtier du moteur dans les tubes des pattes, tel qu'illustré.

2. Inserte los tubos del armazón del motor en los tubos de las patas como se indica.

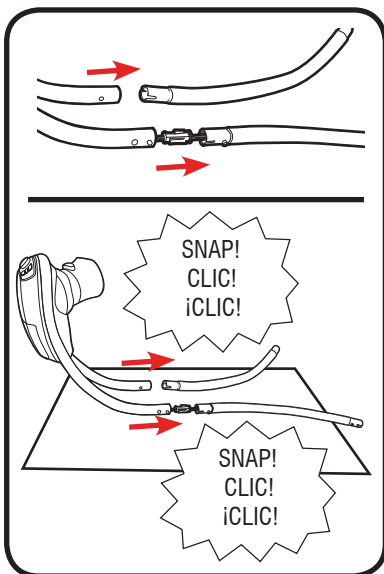

**3 Assembly**  
• **Assemblage**  
• **Ensamblaje**

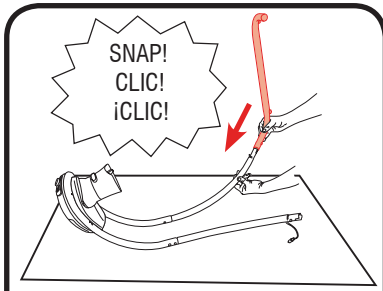
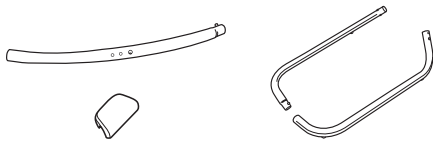

3. Insert side base tubes into leg tubes as shown.

3. Insérer les tubes latéraux de la base dans les tubes de patte, tel qu'illustré.

3. Inserte los tubos del costado de la base en los tubos de la pata como se indica.

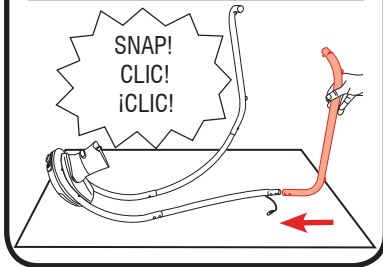

4. Insert front base tubes into side base tubes as shown.

4. Insérer les tubes avant de la base dans les tubes latéraux de la base, tel qu'illustré.

4. Inserte los tubos delanteros de la base en los tubos del costado de la base como se indica.

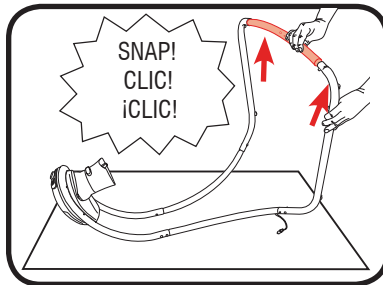

5. Place the cover on center tube as shown.
5. Placer le boîtier protecteur sur le tube central, tel qu'illustré.
5. Coloque la tapa en el tubo del centro como se indica.

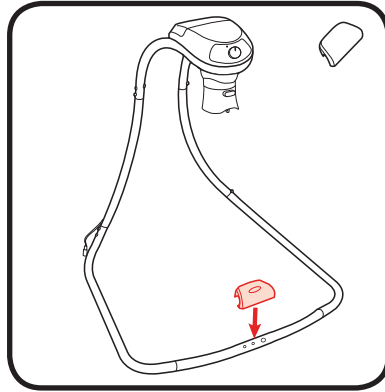

6. Installation complete.
6. Installation complète.
6. Instalación completa.

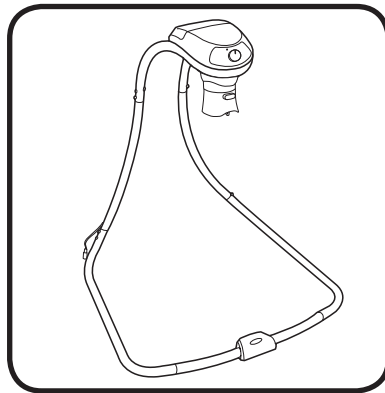

### 3-C Installing Seat

- Installation du siège
- Instalación del asiento

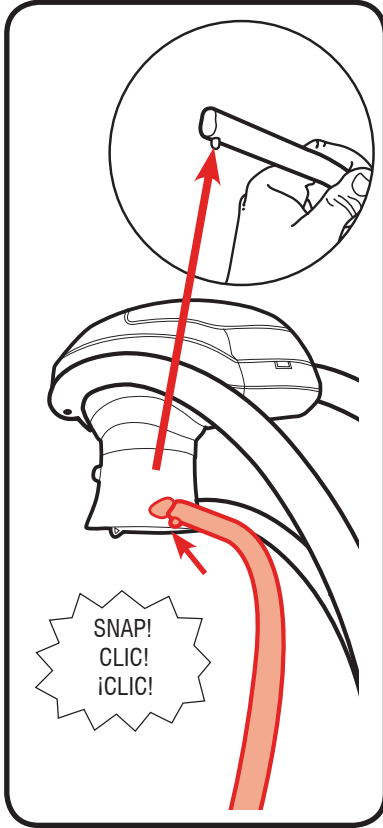
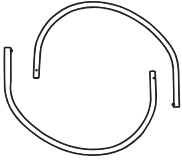

1. Insert rectangle end of the hanger tube into motor housing. Repeat for other hanger tube.

**CHECK** that hanger tube is secured in housing by pulling firmly on it.

1. Insérer l'extrémité rectangulaire d'un tube de suspension dans le boîtier du moteur. Répéter l'opération avec l'autre tube de suspension.

**S'ASSURER** que le tube de suspension est solidement ancré dans le boîtier en le tirant fermement.

1. Inserte el extremo rectangular del tubo para colgar en el armazón del motor. Repita el proceso para el otro tubo para colgar.

**VERIFIQUE** que el tubo del colgante esté seguro en el armazón tirándolo con firmeza.

2. Insert hanger tube into seat mounts on sides of seat. Repeat for other hanger tube.

**CHECK** that hanger tube is secured in housing by pulling firmly on it.

2. Insérer un tube de suspension dans un support latéral, tel qu'illustré. Répéter l'opération avec l'autre tube de suspension.

**S'ASSURER** que le tube de suspension est solidement ancré dans le boîtier en le tirant fermement.

2. Inserte el tubo para colgar en los montantes del asiento en los costados del asiento. Repita el proceso para el otro tubo para colgar.

**VERIFIQUE** que el tubo del colgante esté seguro en el armazón tirándolo con firmeza.

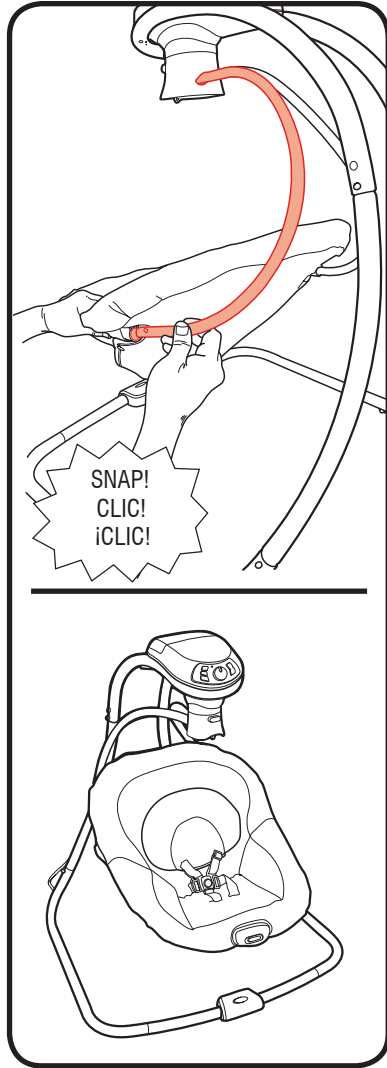

### 3-D Assembling Mobile

- Montage du mobile
- Cómo armar el móvil



3X



Styles vary

Les modèles  
peuvent varier

Los estilos varían

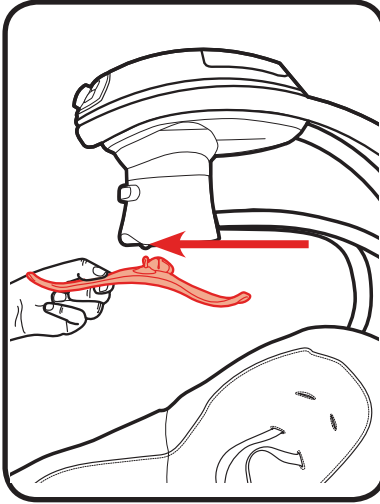

1. Attach loop in center of mobile to hook inside hub.

1. Fixer la boucle au centre du mobile afin de l'accrocher à l'intérieur du pivot.

1. Sujete el bucle en el centro del móvil para engancharlo dentro del cubo.

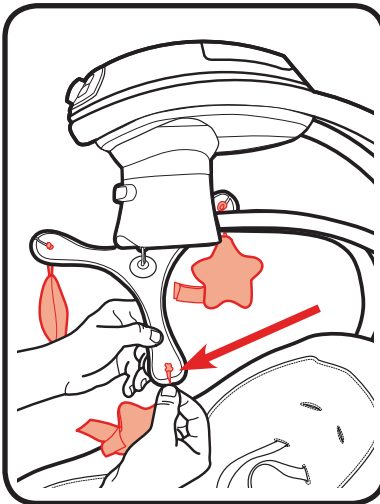

2. Attach toys as shown.

2. Installer les jouets, tel qu'illustré.

2. Instale los juguetes como se indica.



## 4-A To Adjust Seat Positions

- Réglage de la position du siège
- Cómo ajustar la posición del asiento

To adjust seat position, push button in on motor housing and rotate into one of three positions.

Pour régler la position du siège, appuyer sur le bouton poussoir situé sur le boîtier du moteur et faire pivoter dans l'une des trois positions.

Para ajustar la posición del asiento, oprima el botón en el armazón del motor y gírelo a una de las tres posiciones.

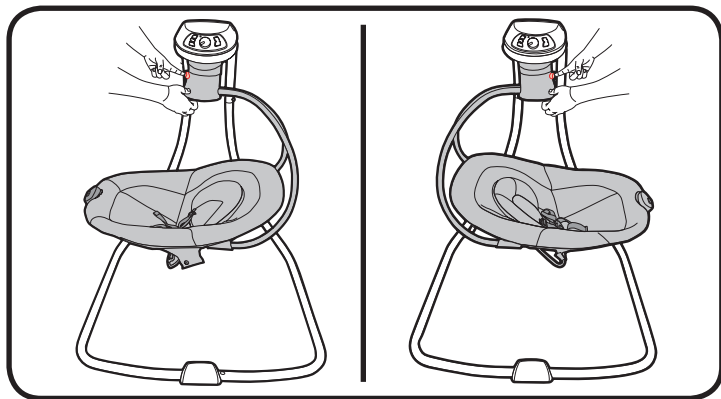
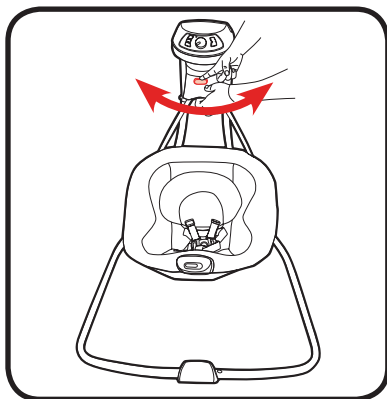

## 4-B To Secure Child • Attacher l'enfant • Cómo sujetar al niño

**⚠ WARNING** **Falling Hazard:** Always use the seat belt.

### **⚠ MISE EN GARDE**

**Danger de chute :** Toujours utiliser la ceinture du siège.

### **⚠ ADVERTENCIA**

**Peligro de caídas:** Use siempre el cinturón de seguridad.

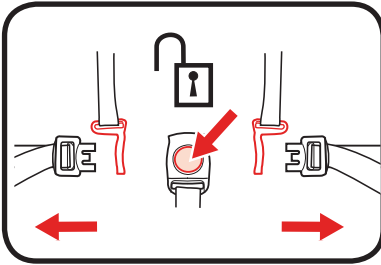

1. To open, press button on buckle to release the waist straps.

1. Pour ouvrir, appuyer sur le bouton de la boucle pour libérer les courroies abdominales.

1. Para abrirlo, oprima el botón de la hebilla para liberar las correas de la cintura.

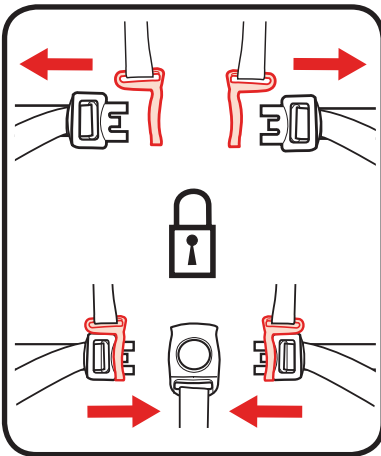

2. To close, slide shoulder strap connectors to waist straps and insert into buckle.

2. Pour fermer, glisser les courroies d'épaule dans les courroies de la taille et verrouiller dans la boucle d'entrejambe.

2. Para cerrarlo, deslice los conectores de las correas del hombro a las correas de la cintura y póngalos en la hebilla.

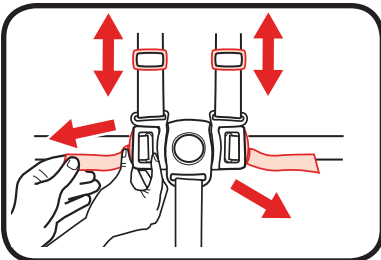

3. Use slide adjuster at shoulder and waist for tighter adjustment.

3. Utiliser les boucles de réglage aux épaules et à la taille pour un ajustement plus précis.

3. Use el ajustador deslizable del hombro y la cintura para ajustarlo más apretadamente.

4. When changing harness strap slots, **MAKE SURE** harness straps are going through same slots in seat pad.

4. Au moment de changer les fentes du passage de la courroie, **S'ASSURER** que la courroie du harnais passe à travers la même fente dans le coussin du siège.

4. Cuando cambia las ranuras de las correas del arnés, **ASEGÚRESE** de que las correas del arnés pasen por las mismas ranuras de la almohadilla del asiento.

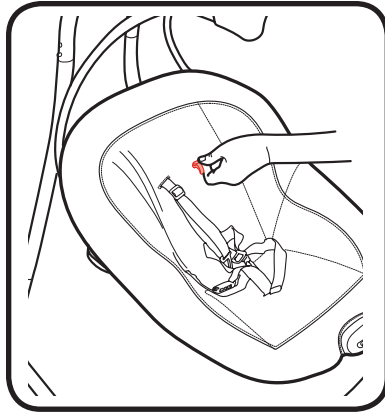

5. The harness straps must go into the slot that is even with or slightly above the shoulders. Avoid twisting straps.

5. Les courroies du harnais doivent être passées dans les fentes situées ou au niveau des épaules ou légèrement au-dessus. Éviter de tordre les courroies.

5. Las correas del arnés deben pasar por la ranura a la altura o apenas por encima de los hombros. Evite doblar las correas.

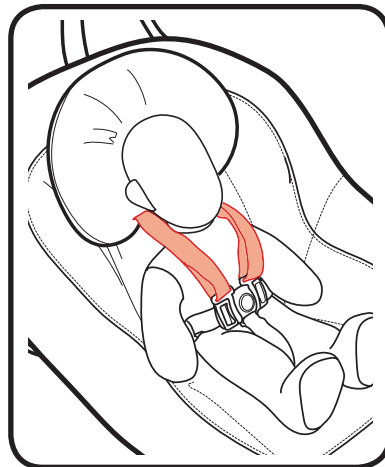

## 4-C Installing Batteries (not included)

- Installation des piles (non comprises)
- Instalación de las pilas (no se incluyen)

### **⚠ WARNING**

To avoid injury: Remove child from swing before changing batteries.

### **⚠ MISE EN GARDE**

Pour éviter les blessures : retirer l'enfant de la balançoire avant de changer les piles.

### **⚠ ADVERTENCIA**

Para evitar lesiones: Saque al niño del columpio antes de cambiar las pilas.

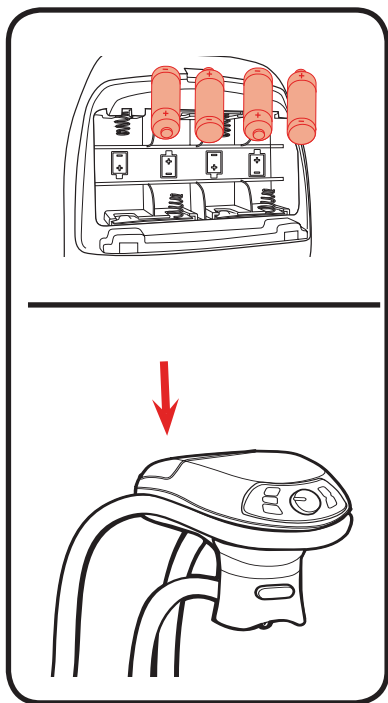

1. **With baby out of swing**, open the battery compartment lid by inserting a screwdriver into the coin slot. Insert four LR20-1.5V cell batteries. **CHECK that the batteries are put in correctly.** Your swing will not run if the batteries are put in backwards.

1. **Une fois l'enfant hors de la balançoire**, ouvrir le compartiment à piles de l'appareil en insérant un tournevis dans la fente. Insérer quatre piles D (LR20-1,5V). **VÉRIFIER que les piles sont correctement installées.** La balançoire ne fonctionnera pas si les piles sont installées à l'envers.

1. **Con el bebé fuera del columpio**, abra la tapa del compartimiento de las pilas insertando un destornillador en la ranura de la moneda. Inserte cuatro pilas D (LR20-1,5V). **VERIFIQUE que las pilas están correctamente instaladas.** Su columpio no funcionará si las pilas están puestas al revés.

## 4-D To Use Wall Plug • Utilisation de la prise murale • Cómo usar un tomacorriente de la pared

**! WARNING** Product does not recharge batteries. When AC adapter is in use, batteries will automatically shut off.

**DO NOT** place product near water and moisture. Do not use the product near possible wet areas, such as a bathtub, shower, wash basin, sink, laundry tub, swimming pool, wet basement, etc.

**DO NOT** use the AC adaptor if it has been exposed to liquids, has been dropped, or is damaged.

Protect the power cord. Place it so it is not walked on or pinched by furniture or other items.

**! WARNING** Strangulation Hazard: Keep this cord out of the reach of children. **DO NOT** use with an extension cord. Use only power cord provided.

**! MISE EN GARDE** Le produit ne recharge pas les piles. Lorsqu'on utilise l'adaptateur de CA, les piles sont automatiquement désactivées.

**NE PAS** exposer ce produit à l'eau ou à l'humidité. Ne pas utiliser ce produit à proximité d'endroits qui peuvent être mouillés, comme une baignoire, une douche, une cuvette, un évier, un bac à lessive, une piscine, un sous-sol humide, etc.

**NE PAS** utiliser l'adaptateur de courant alternatif s'il a été exposé à du liquide, échappé ou endommagé.

Protéger le cordon d'alimentation. Placer de manière à ce qu'on ne puisse le piétiner ou l'accrocher avec les meubles ou d'autres objets.

**! MISE EN GARDE** Danger d'étranglement : Garder ce fil hors de la portée de votre enfant. **NE PAS** brancher avec une rallonge.

Utiliser uniquement le cordon d'alimentation fourni.

**⚠️ ADVERTENCIA** El producto no recarga las pilas. Cuando se usa el adaptador de corriente alternada, las pilas se apagan automáticamente.

**NO** ponga el producto cerca del agua y la humedad. No use el producto cerca de lugares posiblemente húmedos, tales como una bañera, ducha, lavadero, fregadero, palangana para lavar la ropa, piscina, sótano húmedo, etc.

**NO** use el adaptador de corriente alternada si ha estado en contacto con líquidos, se ha caído o setá dañado.

Proteja el cordón eléctrico. Póngalo de manera que nadie lo pise ni quede apretado entre muebles u otros artículos.

**⚠️ ADVERTENCIA** Peligro de estrangulación: Mantenga este cordón lejos del alcance de los niños. **NO** lo use con un cordón de extensión. Use solamente el cordón eléctrico provisto.

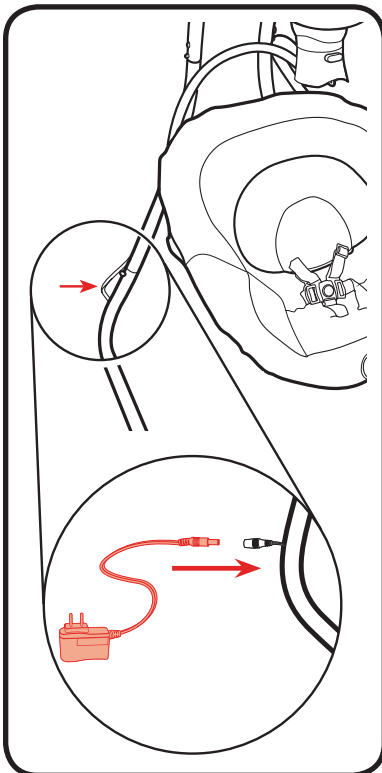

#### 4-E Starting Swing (6 Speed)

- Démarrage de la balançoire (6 vitesses)
- Activación del columpio (6 velocidades)

**⚠ WARNING** avoid serious injury from falling or sliding out. Always use seat belt. After fastening buckles, adjust belts to get a snug fit around your infant.

#### **TO TURN SWING ON:**

Rotate the speed dial clockwise, and lightly push the swing to get it started. Observe the swinging motion for a minute. It takes time for the swing to adjust to a setting. Change setting if needed by moving the dial clockwise for faster speeds or counter-clockwise for slower.

**TO TURN SWING OFF:** Turn dial counter-clockwise until it “CLICKS” into the “OFF” position.

Your seat may be stopped at any time the motor is running without damaging the motor.

**⚠ MISE EN GARDE** Pour éviter les blessures graves suite à une chute ou en glissant : toujours se servir de la ceinture de sécurité. Après avoir attaché les boucles, régler les ceintures pour qu’elles s’ajustent parfaitement au corps du bébé.

#### **POUR METTRE LA BALANÇOIRE EN MARCHÉ :**

faire pivoter le cadran des vitesses dans le sens des aiguilles d’une montre et pousser légèrement la balançoire pour la faire démarrer. Observer le balancement pendant une minute. La balançoire prend un certain temps à s’adapter à un changement de réglage. Changer le réglage au besoin en déplaçant le cadran dans le sens des aiguilles d’une montre pour accélérer ou dans le sens contraire pour ralentir.

**POUR ÉTEINDRE LA BALANÇOIRE :** tourner le cadran dans le sens contraire des aiguilles d’une montre jusqu’à ce qu’il s’enclenche en position d’ARRÊT.

On peut arrêter le siège à tout moment sans dommage pendant que le moteur tourne.

**!ADVERTENCIA** por caídas o resbalos. Use siempre el cinturón de seguridad. Luego de sujetar las hebillas, ajuste los cinturones para lograr un calce apretado alrededor de su bebé.

**PARA ACTIVAR EL COLUMPIO:**

Gire el dial de la velocidad en el sentido de las agujas del reloj y lentamente empuje el columpio para que se active. Observe el movimiento del columpio durante un minuto. Se necesita tiempo para que el columpio se ajuste a un determinado valor. Cambie el valor si es necesario moviendo el dial en el sentido de las agujas del reloj para aumentar la velocidad o en el sentido opuesto a las agujas del reloj para reducir la velocidad.

**PARA DESACTIVAR EL COLUMPIO:** Gire el dial en el sentido opuesto a las agujas del reloj hasta que se haga “CLIC” en la posición “APAGADO” (OFF).

Se puede detener el asiento en cualquier momento en que funciona el motor sin dañar el motor.

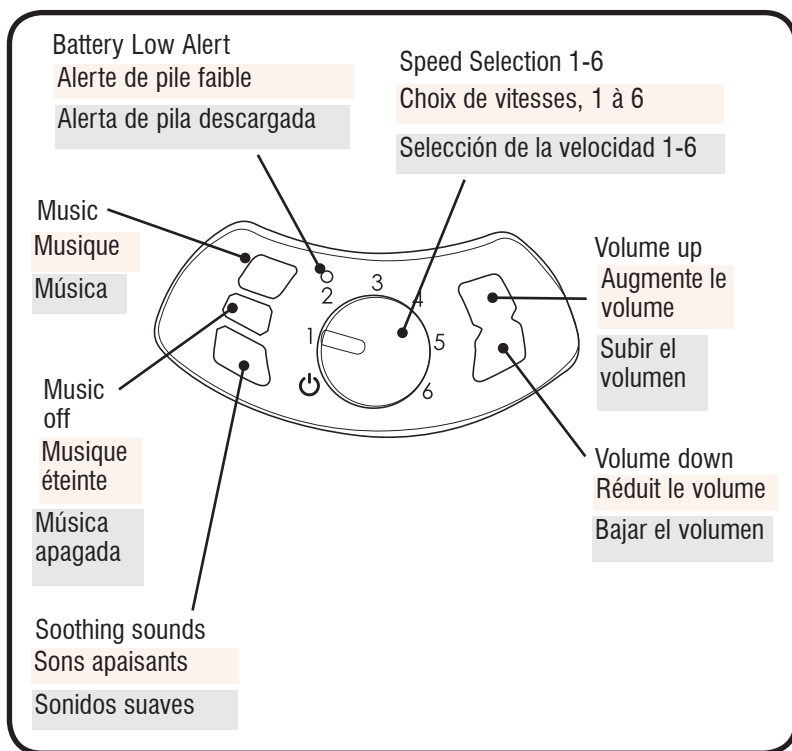



(Music) Selects music. All ten songs will play in turn and then start again with the first song. Skip a song by pressing the button. Music will automatically shut off 60 minutes after the last button press or speed change.



(Musique) Sélectionne de la musique. Les dix mélodies jouent l'une après l'autre, en boucle. Appuyer sur le bouton permet de sauter une chanson. La musique s'arrêtera automatiquement 60 minutes après qu'on ait appuyé sur un bouton ou changé de vitesse pour la dernière fois.

(Música) Selecciona la música. Las diez canciones se escucharán una por vez y luego comenzarán de nuevo con la primera canción. Si oprime el botón, se puede saltar una canción. La música se apagará automáticamente 60 minutos después de que se oprima el botón por última vez o se cambie la velocidad.

(Soothing Sounds) Selects from five soothing sounds from nature: womb sounds, stream, forest, white noise, and distant storm. The selected soothing sound will play continuously until a different sound is selected or the timer turns the product off. Press the button to skip to the next sound.

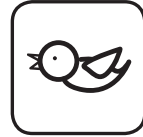

(Sons apaisants) Permet de sélectionner parmi cinq bruits apaisants de la nature : bruits utérins, ruisseau, forêt, bruit de fond et orage distant. Les sons apaisants jouent continuellement jusqu'à ce qu'on choisisse un autre son ou que la minuterie éteigne l'appareil. Appuyer sur le bouton pour passer au son suivant.

(Sonidos suaves) Seleccione entre los cinco sonidos de la naturaleza que tranquilizan: sonidos del vientre, de un arroyo, de un bosque, blanco y de una tormenta lejana. El sonido suave seleccionado se escuchará continuamente hasta que se seleccione un sonido diferente o el reloj apague el producto. Oprima el botón para pasar al sonido siguiente.



(Volume Up) Raises sound/music volume.

(Augmenter le volume) Amplifie le volume de la musique/des sons.

(Subir el volumen) Sube el volumen del sonido o la música.



(Volume Down) Lowers sound/music volume.

(Réduire le volume) Abaisse le volume de la musique/des sons.

(Bajar el volumen) Baja el volumen del sonido o la música.



(Music off) Turns off all sound/music.

(Arrêter la musique) Éteint la musique/les sons.

(Apagar la música) Apaga todos los sonidos o la música.

Low Battery Alert- When you select a swing speed (other than OFF) it will check the battery voltage if they are installed. If the batteries are low, the LED will blink - 1 second on, 1 second off.

Alerte de pile faible : après avoir sélectionné une vitesse de balancement (différente de l'arrêt) le système vérifie la charge des piles qui sont installées. Lorsque les piles sont faibles, le témoin DEL clignote : 1 seconde de marche, 1 seconde d'arrêt.

Alerta de pila descargada- Cuando usted selecciona una velocidad del columpio (que no sea OFF) verificará el voltaje de las pilas si están instaladas. Si las pilas están descargadas, el diodo electroluminiscente destellará: 1 segundo encendido y 1 segundo apagado.

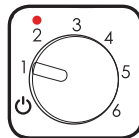

1-6 set the speed of the product. Speed 1 moves the product a little. Speed 6 moves the product through its full range.

Le choix de vitesse de 1 à 6 règle la vitesse de la balançoire. La vitesse 1 déplace légèrement le produit. La vitesse 6 fait bouger le produit à pleine vitesse.

Programa 1 a 6 la velocidad del producto. La velocidad 1 mueve al producto un poco. La velocidad 6 mueve al producto a toda su velocidad.

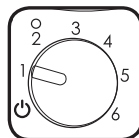

## 4-F To Use Vibration • Utilisation de la vibration • Cómo usar la vibración

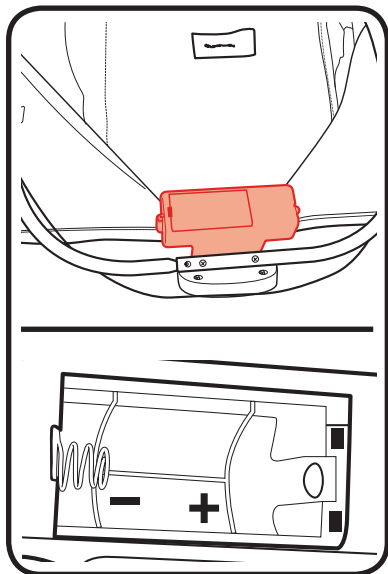

1. Remove battery lid, found under seat, with a key and insert 1-D (LR20-1.5V) battery in module. Replace lid.

1. Retirer le couvercle du compartiment à piles qui se trouve sous le siège à l'aide d'une clé et insérer 1 pile D (LR 20 - 1,5 V) dans le module. Remettre le couvercle en place.

1. Saque la tapa de las pilas que se encuentra debajo del asiento con una llave e inserte 1 pila D (LR20-1,5V) en el módulo. Vuelva a poner la tapa.

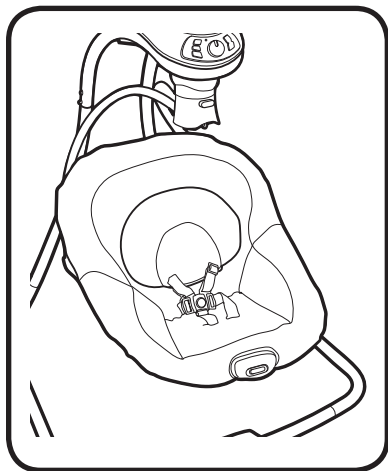

2. **Vibration:** Turn to one of two settings.

2. **Vibration :** tourner pour sélectionner un des deux réglages.

2. **Vibración:** Gírelo hasta que llegue a uno de los dos valores.

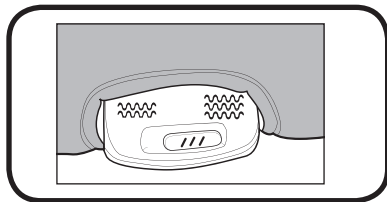

## 4-G Problem Solving • Dépannage • Solución de problemas

### **SWING WON'T OPERATE:**

1. No batteries in swing.
2. Batteries dead.
3. Speed setting too low.
4. Batteries in backwards — check “+” and “-”.
5. Corrosion on battery terminals. Rotate batteries in place against terminals, or clean with sandpaper or steel wool if corrosion is severe.
6. Baby grabbing swing legs. (Discontinue use.)
7. Push swing to start.

### **SEAT DOESN'T SWING VERY HIGH:**

1. Control setting too low.
2. Blanket hanging down, causing increased wind resistance.
3. Batteries too weak.
4. Baby too heavy or too active. (Discontinue use.)
5. Soft carpet (swings higher on hard floors).

### **LA BALANÇOIRE NE FONCTIONNE PAS :**

1. Aucune pile dans la balançoire.
2. Les piles sont mortes.
3. Le réglage de la vitesse est trop bas.
4. Les piles sont installées à l'envers. Vérifier les bornes positive et négative (+ et -).
5. Il y a de la corrosion sur les bornes d'alimentation des piles. Faire pivoter les piles en place contre les bornes, ou nettoyer à l'aide de papier émeri ou d'une laine d'acier si la présence de corrosion est importante.
6. Le bébé saisit les pattes de la balançoire. (Cesser l'utilisation.)
7. Pousser la balançoire pour faire démarrer.

### **LE SIÈGE NE SE BALANCE PAS TRÈS HAUT :**

1. Le réglage de la vitesse est trop bas.
2. Une couverture pend, ce qui augmente la résistance à l'air.
3. Les piles sont trop faibles.
4. Le bébé est trop lourd ou trop actif. (Cesser l'utilisation.)
5. La balançoire est installée sur un tapis moelleux (le balancement est plus prononcé sur un sol dur).

**EL COLUMPIO NO FUNCIONA:**

1. No hay pilas en el columpio.
2. Las pilas están gastadas.
3. La velocidad es demasiado baja.
4. Las pilas están colocadas al revés, verifique “+” y “-”.
5. Corrosión en los terminales de las pilas. Gire las pilas en su lugar contra los terminales o límpielas con papel de lija o lana de acero si la corrosión es severa.
6. El bebé agarra las patas del columpio. (Deje de usarlo).
7. Empuje el columpio para activarlo.

**EL ASIENTO NO LLEGA DEMASIADO ALTO:**

1. El control es demasiado bajo.
2. La frazada cuelga causando mayor resistencia al viento.
3. Pilas descargadas.
4. El bebé es demasiado pesado o activo. (Deje de usarlo).
5. Alfombra blanda (se mueve más en pisos duros).

## 5-A Care and Maintenance • Soins et entretien • Atención y mantenimiento

- **FROM TIME TO TIME CHECK YOUR SWING** for loose screws, worn parts, torn material or stitching. Replace or repair the parts as needed. Use only Graco replacement parts.
- **TO CLEAN SEAT COVER,** Refer to your care tag on your seat pad for washing instructions. NO BLEACH.
- **TO CLEAN FRAME,** use only household soap and warm water. NO BLEACH or detergent.
- **EXCESSIVE EXPOSURE TO SUN OR HEAT** could cause fading or warping of parts.

- **INSPECTER DE TEMPS EN TEMPS CETTE BALANÇOIRE** afin de repérer toute vis relâchée, pièce usée, matériel déchiré ou joint décousu. Remplacer ou réparer ces pièces au besoin. Utiliser seulement des pièces de rechange Graco.
- **POUR NETTOYER LA HOUSSE DU SIÈGE,** reporter l'étiquette d'entretien sur votre coussin du siège pour les instructions de lavage. AUCUN AGENT DE BLANCHIMENT.
- **POUR NETTOYER LE CADRE,** utiliser un savon ménager et de l'eau tiède. NE PAS UTILISER DE JAVELLISANT NI DE DÉTERGENT.
- **UNE EXPOSITION EXCESSIVE AU SOLEIL OU À LA CHALEUR** peut causer la décoloration ou la déformation de certaines pièces.

- **DE VEZ EN CUANDO, INSPECCIONE EL COLUMPIO** para determinar si hay tornillos flojos, piezas gastadas, material o puntos rotos. Reemplace o repare las piezas según sea necesario. Use solamente piezas de repuesto Graco.
- **PARA LIMPIAR LA FUNDA DEL ASIENTO,** consulte la etiqueta de cuidado de la almohadilla del asiento para obtener las instrucciones para el lavado. NO USE BLANQUEADOR.
- **PARA LIMPIAR EL ARMAZÓN,** use solamente jabón de uso doméstico y agua tibia. NO USE BLANQUEADOR NI DETERGENTE.
- **EL CONTACTO EXCESIVO CON EL SOL O EL CALOR** podría causar descoloramiento o torcedura de las piezas.

**5-B Replacement Parts • Warranty Information (USA)  
Pièces de rechange • Renseignements sur la  
garantie (É.-U.)  
Piezas de repuesto • Servicio de la garantía (EE.UU.)**

**To purchase parts or accessories  
or for warranty information in the  
United States**, please contact us at  
the following:

**Para comprar repuestos o  
accesorios o para el servicio de  
la garantía en los Estados  
Unidos**, por favor comuníquese con  
nosotros en:

**[www.gracobaby.com](http://www.gracobaby.com)**

**or/o**

**1-800-345-4109**

**To purchase parts or accessories  
or for warranty information in  
Canada**, please contact us at the  
following :

**Pour commander des pièces ou  
pour service sous garantie au  
Canada**, communiquer avec nous :

**[www.gracobaby.ca](http://www.gracobaby.ca)**

**or/ou**

**1-800-345-4109**

**5-C Product Registration (USA)  
Enregistrement du produit (États-Unis)  
Registro del producto (EE.UU.)**

To register your Graco product from within the U.S.A. visit us  
online at [www.gracobaby.com/productregistration](http://www.gracobaby.com/productregistration) or return registration  
card provided with your product. We currently do not accept product  
registrations from those living outside the United States of America.

Pour inscrire votre produit Graco aux États-Unis, consulter notre site Internet  
[www.gracobaby.com/productregistration](http://www.gracobaby.com/productregistration) ou retrouver la carte  
d'enregistrement fournie avec le produit. Pour le moment nous n'acceptons  
pas d'inscriptions de produits des résidents hors des États-Unis.

Para registrar su producto Graco desde dentro de los EE.UU., visítenos  
en línea en [www.gracobaby.com/productregistration](http://www.gracobaby.com/productregistration) o envíe la tarjeta  
de registro provista con su producto. Actualmente no aceptamos  
registros de los productos de quienes viven fuera de los Estados Unidos  
de América.